

---

(Internet week 2018 IP Meeting)

ここが変だよ、日本のインターネット  
～こんな良いところもあるよ～

2018年11月30日

JPIX

日本インターネットエクスチェンジ(株)

a-nakagawa at jpix dot ad dot jp

中川あきら

# 自己紹介

---

- 氏名
  - 中川あきら
- 所属
  - 2010年4月～ 2017年3月 JPIXとJPNEを兼務
  - 2017年4月～ JPIX
- 主な活動
  - Internet Week 2018 プログラム委員
  - IPv6 Summit 運営 インターネット協会
  - JPOPF 運営 JPOPF運営チーム(旧ポリシーWG)  
(JPOPF Steering Team : JPOPF-ST)

## このパネルの経緯

---

2018年5月、  
Internet Week ショーケース in 広島  
の2次会のお酒の席で、

ヤンさんのつぶやきから・・・

- ・日本には独特の商習慣がある！
- ・メールの書き方などいろいろと違う！
- ・お客さん対応も独特で・・・
- ・私は外国人だから例外にしてくれているが。。。



IW2018で何かをやろう !!

# 本パネルへの思い

---

島国の日本、世界共通語が苦手な日本人



外から日本を見ると、日本のインターネットやビジネスに  
点検すべきことがあるのではないか？



国内外の両方を見ている方々の話を聞いてみたい。



日本の変なところに気付き、良いところにも気付かされ、  
会場全員のビジネスのお役に立てればと思います。

# 本日の登壇者

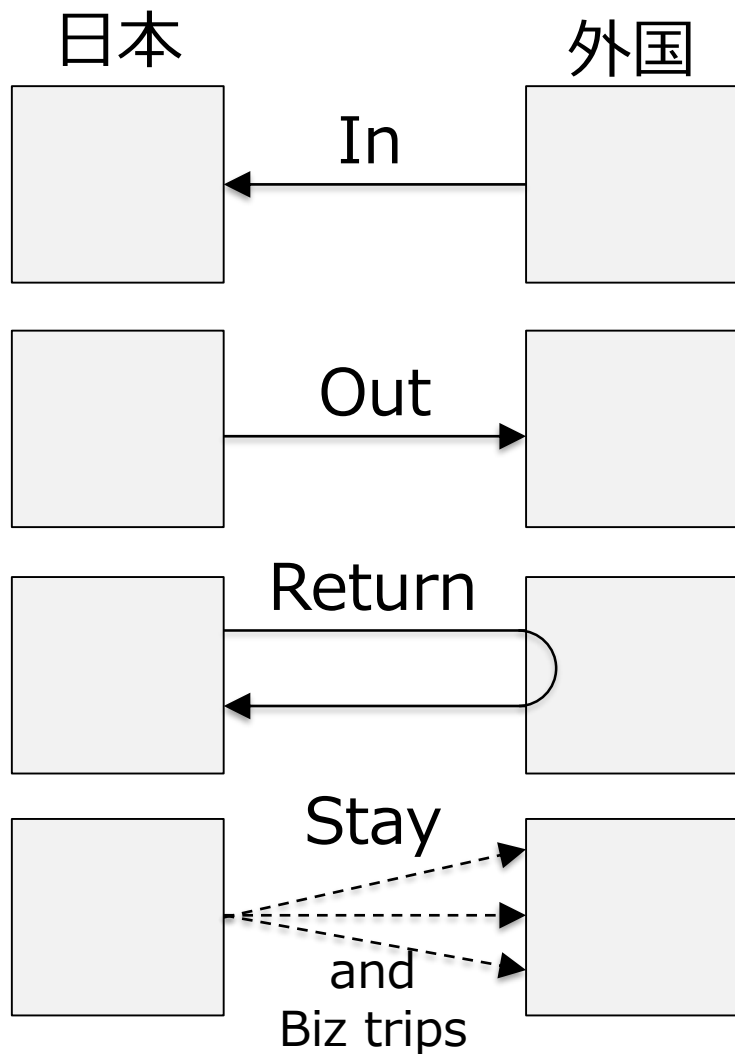

Jan Hilberath さん

Open-Xchange (OX Dovecot 株式会社)

吉村 知夏 さん

NTT Innovation Institute, Inc.

白畑 真 さん

さくらインターネット株式会社

兵頭 弘一 さん

アリスタネットワークスジャパン合同会社

中川あきら

日本インターネットエクスチェンジ株式会社

世話役

## 本日の2つのルール

---

- 「特定組織」「特定サービス」の変について指摘しない。
- 「悪い」の話をしない。

会場からのQAの際にもご協力ください。

- 1) 日本特有の文化・商習慣
- 2) 日本特有の品質
- 3) 日本のインターネットを支えるためには